

CARAVANE

performance pour un.e spectateur.ice

Gwen Rouger



concept & performance : Gwen Rouger

musique : pièce *Collector* de Charlie Sdraulig

contact diffusion : Isabelle Planche - 06 75 39 69 32 - production.entre@mail.com

(ENTRE)

L'expérience se déroule dans une petite caravane.

Comme une invitation à **un voyage musical**, cette caravane joue autant de sa représentation de liberté et d'exploration des grands espaces que de l'intimité très singulière qu'elle provoque. Un 'chez-soi' ailleurs que 'chez-soi', un retour au nomade qui est toujours en nous.

Ainsi le lieu du concert se situe dans l'**espace public**.

La caravane petite et pliante peut se placer tout autant **en intérieur**, comme par exemple dans un hall d'accueil, une médiathèque, un théâtre, un musée, une grange, une galerie d'art... - qu'**en extérieur**, comme sur une place, un jardin, un parc, une rue, un parvis, une friche...



L'intérieur de la caravane est humble. En entrant à gauche se situent une table et deux banquettes en vis-à-vis, à droite un piano droit et deux chaises l'une à côté de l'autre. **L'espace est restreint. Le spectateur frappe à la porte.**

La pianiste l'invite à s'asseoir à table et lui lit un texte issu de la partition de la pièce qu'elle va lui jouer ensuite. Ce sont des recommandations du compositeur destinées à la musicienne: "... **Viser à écouter aussi activement et aussi délicatement que possible.** Il est probable que vous fassiez des «erreurs», mais si votre manière d'être est sensible, réfléchi et critique, il n'est pas possible de percevoir de manière incorrecte...". Ce texte, la pianiste l'a légèrement remanié afin de pouvoir à son tour le diriger vers le spectateur, créant ainsi rapidement **une vraie complicité et une responsabilité commune.**



La lecture du texte finie, l'interprète se dirige vers le piano et invite le spectateur à s'asseoir à côté d'elle. **Elle lui demande de lui tourner les pages.** La pianiste joue la pièce *Collector* du compositeur Charlie Sdraulig. Cette pièce pour piano est **une chorégraphie des mains découvrant le clavier comme un paysage sonore.** La partition n'est pas complètement définie, le jeu de l'interprète change suivant la qualité d'écoute du spectateur. **La réalisation est à chaque fois différente.** Dans cette pièce, le compositeur dévoile l'histoire intime de l'interprète avec son instrument et saisit le geste de l'instrumentiste qui tente de ne faire qu'un avec le piano. **L'auditeur est assis tout près.** Un jeu de miroir se crée entre les deux protagonistes. La musique se termine et la pianiste convie son invité à quitter les lieux.

"Caravane" évoque **l'humilité nécessaire à la notion de découverte** ; celle de la pianiste, comme celle du spectateur.

<https://www.entre-gwenrouger.com/caravane>



Quelques témoignages

“ .. Je regarde ses mains, ses doigts qui touchent le clavier, je participe à un petit moment de merveille. Nous sommes dans la caravane et dans la caravane, l'artiste crée une petite bulle. **Une bulle de haute concentration et d'intimité qui donne la possibilité d'une expérience spéciale de la «musique».** Dans la bulle : nous, cette pièce musicale qui se cache, qui se mélange avec les bruits de notre existence et l'escargot – dans la caravane. Je tourne la page. **Je fais partie. Je suis responsable comme elle. Elle m'a forcé d'en faire partie. Je me suis laissé inviter, j'ai pris la place...**”

- Sarah Israel

“... Dans une telle proximité, le moindre geste de la pianiste, le mouvement de ses doigts, une hésitation du poignet, une respiration retenue, le buste qui s'avance légèrement sur le clavier, un mouvement de pied qui se prépare à toucher la pédale, le moindre geste donc, bouleverse l'équilibre établi entre l'instrument, la performeuse et **l'auditeur à la perception exacerbée.** Entré dans cette **zone hyper-sensible,** il entend tout de cette composition qui pourtant n'émet aucun autre son que ceux produits par la mécanique du piano : le glissement d'un doigt sur une touche, le son feutré du marteau qui se déplace, la mécanique qui répond avec un très léger retard...”

- Jean-Baptiste Joly

“ Il y a des moments d'immobilité, durant lesquels on est consumé par une obscurité profonde et inconnue venant du fond d'un océan, en sachant, seulement fugitivement, que de puissantes vagues s'écrasent sur des rivages inconnus. **Parfois, les plus petits gestes font les sons les plus forts.**”

- Imran Ali Khan.

“ Je me souviens très bien de l'ambiance chaleureuse, intense et intime de la caravane, de l'accueil concentrée et amicale que vous m'avez donnée. Le texte que vous m'avez lu et la façon dont vous l'avez fait m'a touché profondément, c'était comme **un message personnel dans un espace protégé et en quelque sorte sacré.** Etre assise à côté de vous devant le piano fût **une expérience très spéciale.** Je n'osais pas vous regarder tout le temps et j'étais seulement des coups d'oeil. Ressentant la connection de votre corps et de votre esprit avec le piano, j'ai essayé d'entendre quelque chose au-delà de la mécanique silencieuse des touches, mais mon imagination était trop pauvre. **J'ai été capturé par l'intensité et la concentration de votre jeu silencieux** et par ma préoccupation à ne pas manquer le moment où tourner la page.”

- Silke Pfluger



« Lorsque j'ai programmé Caravane pour le festival Musica Electronica Nova de Wroclaw je n'avais pas eu l'occasion d'assister à la performance. Mais l'abondante documentation, les photos, les textes réunis par Gwen Rouger m'avait donné envie, dans un sentiment de confiance...

La performance est présentée pendant 2 jours, devant le très moderne bâtiment de la Philharmonie de Wroclaw... j'apprécie l'anachronisme de cette maison roulante... j'assiste à la performance en matinée... confiance encore et bienveillance.

Réunion de famille, quelques jours après... un dîner, c'est faire acte de partage. Et lors de celui-ci, autour de cette table, la parole en vient à Caravane car tout le monde a assisté à la performance. Et je me dis, écoutant ce que chacune et chacun en a pensé, que **c'est bien cela, une œuvre d'art : quelque chose dont on a besoin de parler ; quelque chose où s'exprime forcément notre relation au monde**, comme si l'art, en somme, nous permettait de dire qui nous sommes.

Ce qui ressort ce sont **4 expériences singulières d'une même performance**. Pour l'un, l'objectif principal était d'emblée de faire en sorte que participer se traduise ici par un moment de joie. Être attentif, prendre l'initiative de lire le texte en polonais pensant que ce serait une bonne manière d'amorcer les choses ; tourner les pages avec attention, éviter la chute de l'escargot et, au final, applaudir sans que les mains se touchent, comme pour dire « j'ai compris ». Pour l'autre, c'est prendre ce qui est donné ; très vite intégrer les sons du dedans et du dehors comme un tout ; chercher un peu à suivre le texte mais s'attacher à ce qu'une complicité apaisée s'installe pour profiter de toutes ces choses qu'il y a à sentir ici. Pour une autre encore, la performance a été mal vécue. Attente déçue du piano qui reste à la lisière du silence...

Je veux intervenir ici ; j'explique 4'33" de John Cage pour essayer d'aider à la compréhension ; je demande de faire silence et de prendre conscience de ce qui, autour de nous, agite les molécules d'air, potentiellement musique pour peu qu'on participe (autrement). Certes, mon interlocutrice comprend, re-positionne sa mémoire de la performance ; mais finit par nous dire qu'au final elle a été anxieuse de ne pas arriver à tourner les pages correctement !

À cet instant précis je me dis, avec une grande excitation, que nous faisons ce que nous avons à faire... **créer des états fragiles, risqués, qui interrogent ce que chacune et chacun tente de comprendre ou de sentir**.

Déconnectée de toute technologie, avec un verre d'eau, un escargot errant, une partition, la performance reste dans les mémoires. **C'est là même peut-être qu'elle existe vraiment : en tant que mémoire active et complice, vecteur d'une parole prolongée** que Gwen a initiée, suggérée, transmise...»



HISTORIQUE – Caravane est passée par là :

Créée au SummerFeast Stuttgart en juin 2017

SPOR Festival, Aarhus, Danemark, 3-5 mai 2018

Festival des Féminins, Paris, 3-10 mars 2019

'Ear to the ground' Festival, Gand, Belgique, 5-6 avril 2019

'Spacelinitiative', Centre des arts d'Enghein, France, 5-7 mai 2020 (reporté en avril 2021)

'Switch Festival', Théâtre de Vanves, France, 12-14 mai 2020 (reporté en octobre 2020)

Festival 'Usine Sonore', Switzerland, 6-13 juin 2020 (Annulé)

FIK Festival, Elbphilharmonie Hamburg/Allemagne, 27-30 septembre 2020 (Annulé)

SWITCH festival, Théâtre de Vanves, France, 7-9 octobre 2020

Friche Odysées Pantin, France, 22-28 Mars 2021

Centre des Arts d'Enghien (Val-d'Oise), 5-10 avril 2021 (reporté en 2022)

Musica Electronica Nova Festival, Wroclaw/Pologne, 16-22 mai 2021

Festival Mur/murs, Vitry-sur-Seine, 15 octobre 2021

Rainy Days Festival, Philharmonie du Luxembourg, 20-21 novembre 2021

Médiathèque George Sand, Enghien-les-Bains, 1-2 & 8-9 mars 2022

Archipel Geneve Festival, Genève, Switzerland, 2-3 & 9-10 avril 2022

Passages Transfestival, Metz, 13-14-15 mai 2022

Passages Transfestival, Esch-sur-Alzette, Luxembourg, 20-21-22 mai 2022

MAC VAL – Musée d'art contemporain du Val-de-Marne, Vitry-sur-Seine, 2 & 3 juillet 2022

Festival Aujourd'hui Musiques, L'Archipel, Scène nationale de Perpignan, 18-20 nov 2022

Dispositif scénique & accueil des publics



Caravane peut être située dans divers lieux publics, en intérieur ou extérieur (voir dimension de la caravane ci-dessous).

Une personne de l'organisation doit être présente pour accueillir le/la spectateur.ice.

Caravane peut s'installer et se dérouler sur une période pouvant aller d'une journée à plusieurs jours (consécutifs ou déterminés, sur une à plusieurs semaines, ou week-ends).

Chaque performance est d'une durée de 20 mn environ.

Il y a 2 performances par heure, toutes les 30 min, avec un maximum de 5 heures de performances par jour, avec une pause nécessaire de 30mn toutes les 2 heures.

Il est nécessaire d'organiser un système de rdv ou réservation afin que chaque spectateur est un jour-heure fixés pour assister à la performance.

Temps d'installation de 2h et temps de démontage d'1h avec la présence nécessaire de 3 technicien.nes (installation de la caravane et déplacement du piano).

Dimensions de la caravane pliante / modèle Rapido

Dimensions de la caravane pliée:

Largeur: 1,55 m
Longueur: 2 m
Hauteur: 99 cm

Dimensions de la caravane dépliée:

Largeur: 2 m
Longueur: 3 m
Hauteur: 1,90 m

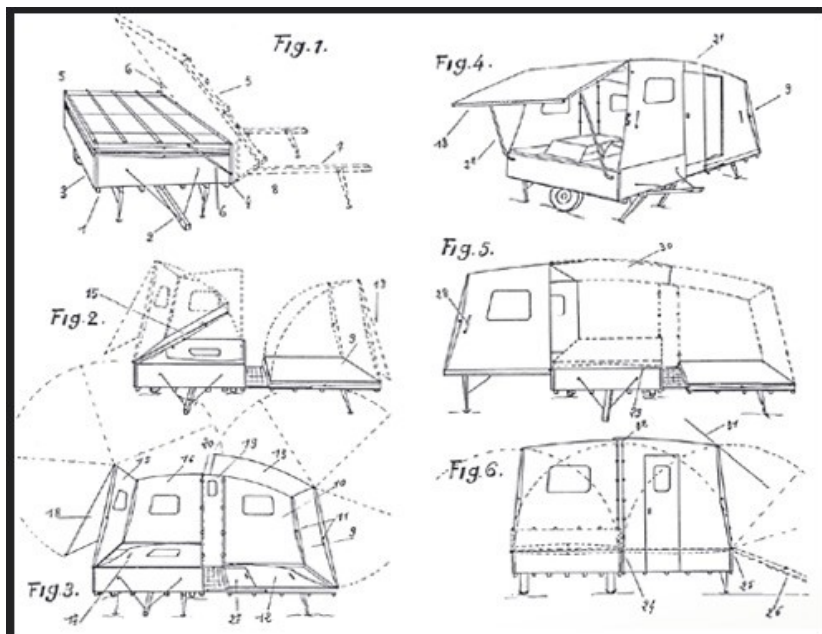

Besoins techniques :

Électricité (et petit chauffage d'appoint selon la saison)



Gwen Rouger

pianiste/Keyboardiste, performeuse

Puisque tout est voué à disparaître, les êtres comme les œuvres d'art, seul le moment de la rencontre et ce qu'il crée m'intéresse. Moment de doute, d'adaptation, d'écoute, d'essai, de recherche. De la part de l'artiste comme du spectateur. Pour se dégager des idées préconçues et travailler à être libre.

Gwen Rouger conçoit des performances musicales qui placent la rencontre et les relations humaines au centre de l'expérience sonore. Ses dernières créations solo sont le projet (ENTRE) qui comportent plusieurs performances pianistiques pour un.e unique spectateur.rice placées dans l'espace public (*Caravane, Tente de Chantier...*) et la performance *Digestion* pour keytar solo et mouvements. C'est dans cette même démarche qu'elle co-dirige l'ensemble de création musicale *soundinitiative* basé à Paris. Elle a été artiste en résidence à la Cité des Arts (Paris/France) en 2015/2016, et à l'Akademie Schloss Solitude (Stuttgart/Allemagne) en 2016/2017.

Ses projets solo ont été invités dans des festivals tels que Spor (Aarhus, Danemark), Ear to the Ground (Gand, Belgique), Switch (Théâtre de Vanves, France), MEN (Wroclaw, Pologne), Rainy Days Festival (Luxembourg), Borealis (Bergen, Norvège), Archipel Genève (Suisse), Passage Transfestival (Metz, France). Elle a joué en tant que soliste dans des lieux tels que le 104, Radio France, Centre Pompidou/Festival Manifeste, Théâtre de Vanves, Festival Musica (France), Cadogan Hall, Cafe OTO, BBC Radio 3 (Londres, UK), Centralstation (Darmstadt, Allemagne), BOZAR (Belgique), Ulumbarra Theater, BIFEM Festival, Cremona Theater (Australia), LEE Foundation Theater, NAFA (Singapour), Festival Klang (Danemark).

Site web : <https://www.entre-gwenrouger.com/>

Soundcloud : <https://soundcloud.com/gwen-r>

Teaser pro : <https://www.youtube.com/watch?v=o0tUhgq8hGU>

Production/Diffusion

Production et diffusion : [compagnie ENTRE](#)

Caravane bénéficie de l'Aide à la Création, Production et Diffusion
du Centre national de la Musique



----- CONTACTS

direction artistique : Gwen Rouger / gwen.rouger@gmail.com

développement des projets : Isabelle Planche / 06 75 39 69 32 / production.entre@gmail.com